

MORIWAKI REAR SHOCK.UP-NUT BRKT

HONDA '20- CBR1000RR-R

取扱説明書

⚠️作業される前に必ずお読み下さい

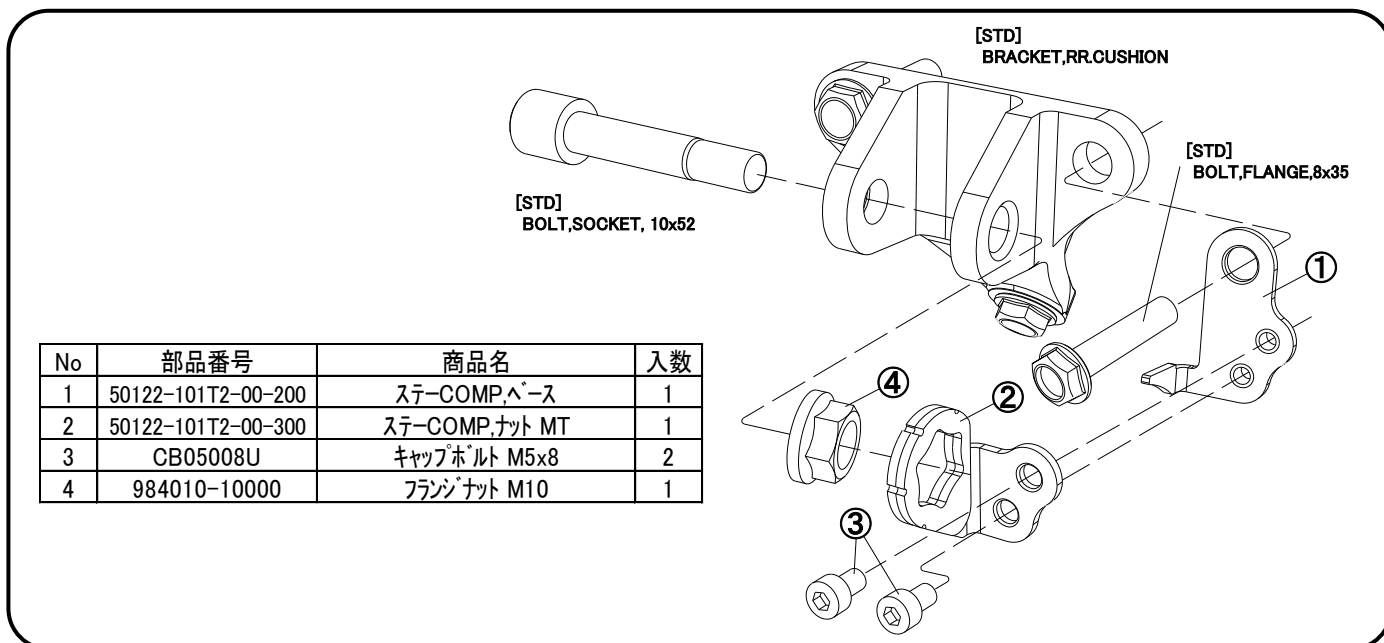

No	部品番号	商品名	入数
1	50122-101T2-00-200	ステーCOMP,ベース	1
2	50122-101T2-00-300	ステーCOMP,ナット MT	1
3	CB05008U	キャップボルト M5x8	2
4	984010-10000	フランジナット M10	1

【製品名】 ホンダ '20- CBR1000RR-R REAR SHOCK.UP-NUT BRKT
(Parts.No 05012-101T2-00)

【仕様】 《適応車種》 Honda '20- CBR1000RR-R FIREBLADE SP

《取付け手順》

- ① [BOLT, FLANGE. 8x35] を使用してステーCOMP, ベースを [BRACKET. RR CUSHION] に取付けます。
- ② フランジナットM10をステーCOMP, ナットMTにセットし、キャップボルトM5x8を使用してステーCOMP, ベースに仮止めします。
- ③ [BOLT, SOCKET. 10x52] を規定トルクで締め付けます。
- ④ キャップボルトM5x8を規定トルクで締め付けます。

⚠️ 注意事項

- ① 作業はエンジンが十分冷めてから行って下さい。エンジンやマフラーに触れて火傷をする可能性があります。
- ② エンジンを運転させる場合は、換気の良い場所で行って下さい。
- ③ 取り付け場所付近に、改造箇所がありますと装着出来ない場合があります。
- ④ 不正な取り付けによる破損等の返品は、お受けしておりませんのでご了承下さい。

本説明書は保管し、メンテナンス等の機会に活用するようにして下さい。
製品上の問題点、取付け時の不明点等がありましたら、お気軽にお電話にてお問い合わせ下さい。
記載内容、価格、仕様等は、製品改良のため、予告なしに変更する場合があります。

株式会社モリワキエンジニアリング
〒513-0825 三重県鈴鹿市住吉町6656-5
Tel 059-370-0090 Fax 059-370-0152
HP <http://www.moriwaki.co.jp>