

MORIWAKI METER VISOR KIT Honda '18- CB250R

[Part No.] 06130-201Q6-A0 / 06130-211Q6-B0 / 06130-211Q6-M0 / 06130-2A1Q6-S0

部品構成図

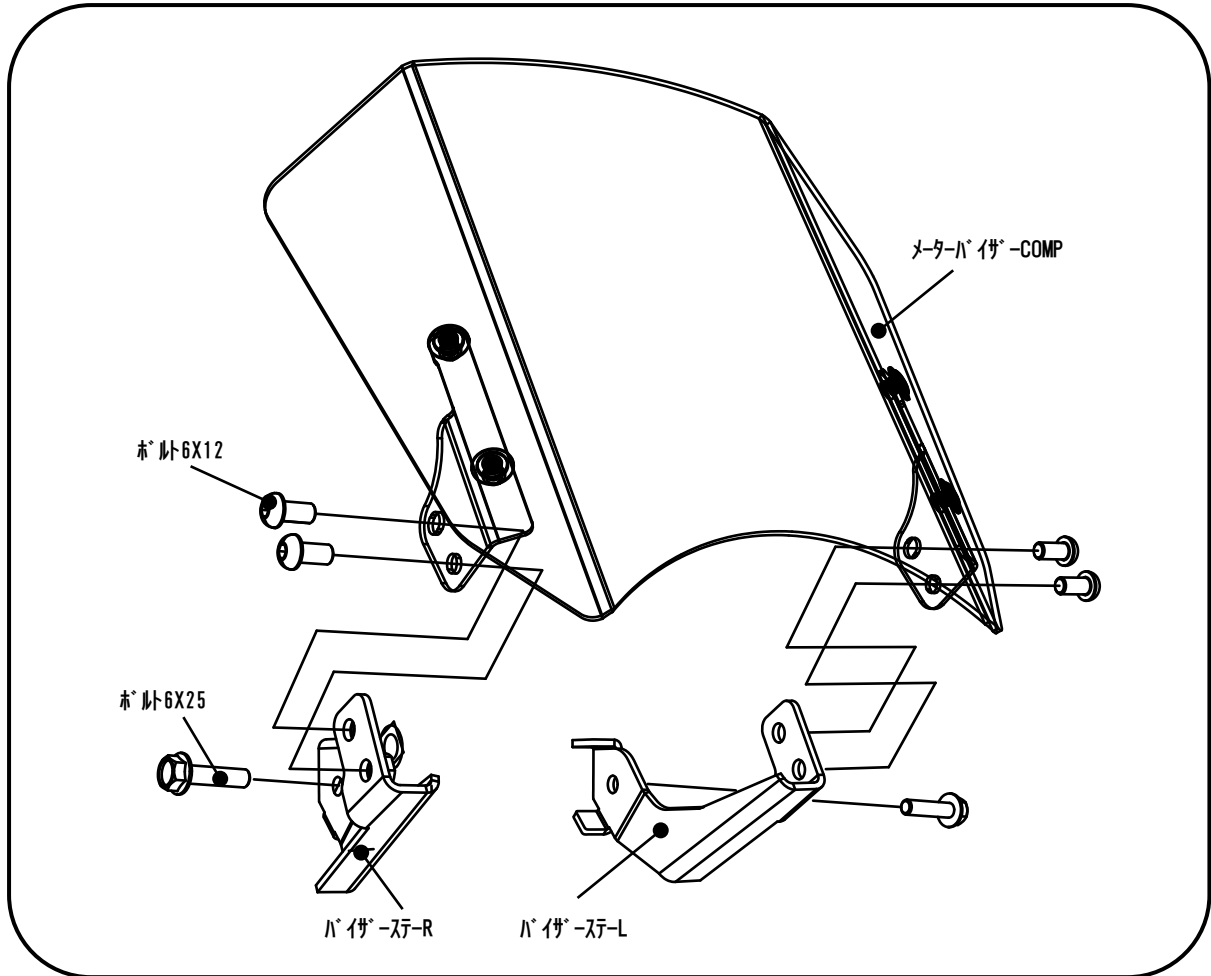

【構成部品一覧】

部品番号	商品名	数	単価(税込)
06130-201Q6-A0	METER VISOR,KIT(カーボン)	1	¥22,000
06130-211Q6-B0	METER VISOR,KIT(アルミ・ブラック)	1	¥22,000
06130-211Q6-M0	METER VISOR,KIT(アルミ・ガンメタリック)	1	¥22,000
06130-2A1Q6-S0	METER VISOR,KIT(アクリル・セミスモーク)	1	¥19,800

【製品名】 ホンダ '18- CB250R メーターバイザーキット

Parts. No : 06130-201Q6-A0 CF
 : 06130-211Q6-MO GUN METALLIC
 : 06130-211Q6-B0 BLACK
 : 06130-2A1Q6-S0 セミスモーク

【仕様】

《適応車種》 HONDA '18- CB250R

《ETC》 カーボン、アルミ(ガンメタ・ブラック)はETC通信を遮る為、ETC発信機の位置にご注意下さい。

【準備物】

〈工具〉 ・ヘキサゴンレンチ(ソケット) 4mm, 5mm ・板ラチェット又は、メガネレンチ10mm

【標準締め付けトルク】 (参考値)

ネジ径	締め付けトルク
M6	10[N・m], 1.0[kgf・m]

《1. 取付手順》

1. 純正 [カウル, フロント]、[カウル, フロント] を固定しているボルトを取り外し、回転させて工具のアクセスできる隙間を作ります (図1)
2. 純正 [ヘッドライトASSY] を止めている [ボルトワッシャー 6X22] を左側だけ取り外します。(Hondaサービスマニュアル参照)
3. バイザーステーLをボルト6X25を使用して純正 [ヘッドライトASSY] と共に締め付けます (図2)
4. 右側も同様の手順で作業していきます。
6. メーターバイザー-COMPをボルト6X12を使用して取り付けます。
7. 純正 [カウル, フロント]、[カウル, フロント] をもとに戻して完了です。

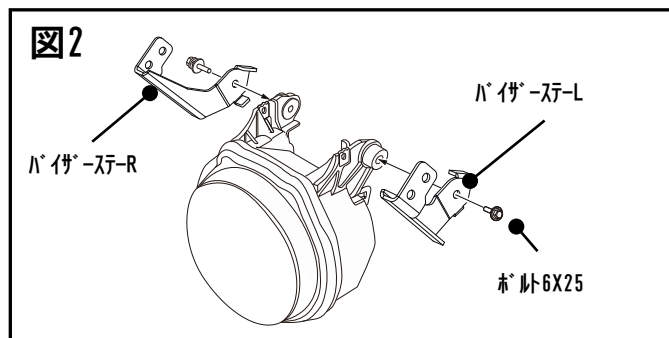
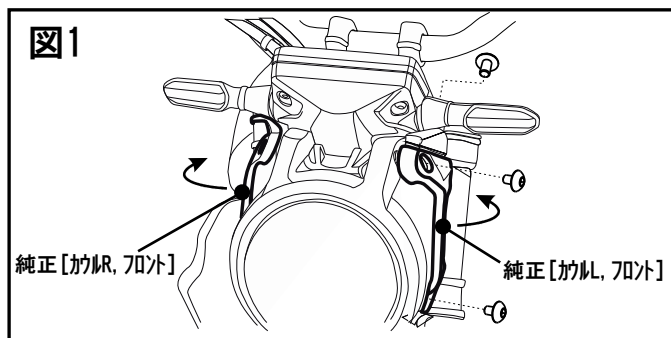
⚠注意

- ① 作業する時は、怪我防止のため軍手を着用してください。
- ② 走行時に脱落などのトラブルが発生しないよう、**各部の締め付けを十分確認**して下さい。
- ③ 走行中振動によりボルト類が緩むことがありますので、**定期的に増し締めを行って下さい**。特に転倒後には、緩みやすくなりますので必ず点検してください。

本説明書は末永く保管し、メンテナンス等の機会には、活用するようにして下さい。

製品上の問題点、取付け時の不明点等がありましたら、お気軽にお電話にてお問い合わせ下さい。

記載内容、価格、仕様等は、製品改良のため、予告なしに変更する場合があります。

(株) モリワキエンジニアリング

〒513-0825 三重県鈴鹿市住吉町6656-5

Tel 059-370-0090 Fax 059-370-0152

HP <http://www.moriwaki.co.jp>