

MORIWAKI METER VISOR KIT Honda '19- CB650R

[Part No.] 06130-201R7-A0 / 06130-211R7-B0 / 06130-211R7-M0 / 06130-2A1R7-S0

部品構成図

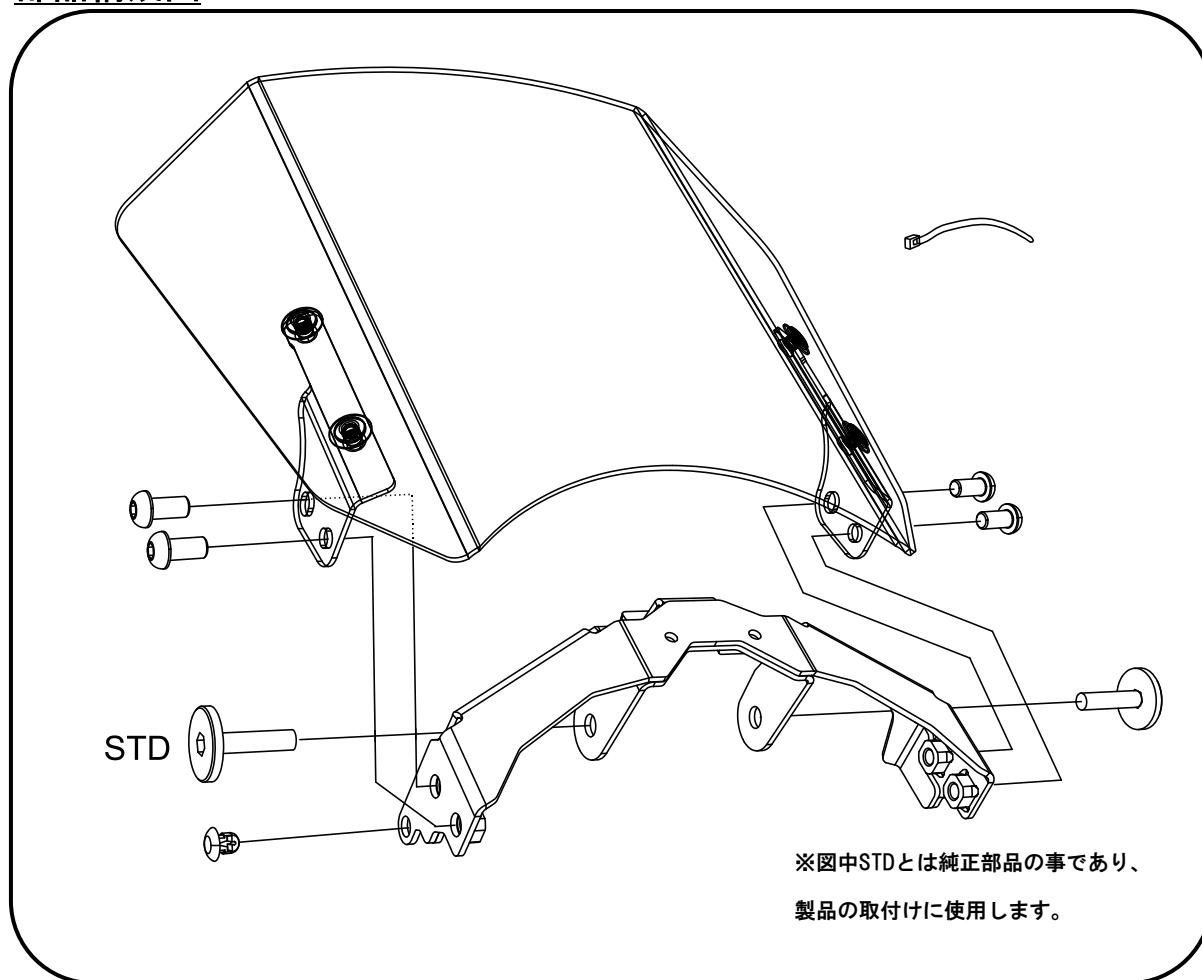

【構成部品一覧】

部品番号	商品名	数	単価(税込)
06130-201R7-A0	METER VISOR,KIT(カーボン)	1	¥22,000
06130-211R7-B0	METER VISOR,KIT(アルミ・ブラック)	1	¥22,000
06130-211R7-M0	METER VISOR,KIT(アルミ・ガンメタリック)	1	¥22,000
06130-2A1R7-S0	METER VISOR,KIT(アクリル・セミスモーク)	1	¥19,800

【準備物】 〈工具〉 ・ヘキサゴンレンチ(ソケット) 4mm, トルクスビットT40, エクステンションバー

【製品名】 ホンダ ‘19- CB650R メーターバイザーキット

Parts. No : 06130-201R7-A0 CF
 : 06130-211R7-M0 GUN METALLIC
 : 06130-211R7-B0 BLACK
 : 06130-2A1R7-S0 セミスモーク

【仕様】 《適応車種》 HONDA ‘19- CB650R
 《ETC》 カーボン、アルミ(ガンメタ・ブラック)はETC通信を遮る為、ETC発信機の位置にご注意下さい。

【標準締め付けトルク】 (参考値)

ネジ径	締め付けトルク
M6	10 [N・m], 1.0 [kgf・m]

⚠️注意

- ① 作業する時は、怪我防止のため軍手を着用してください。
- ② 走行時に脱落などのトラブルが発生しないよう、**各部の締め付けを十分確認**して下さい。
- ③ 走行中振動によりボルト類が緩むことがありますので、**定期的に増し締めを行って下さい**。特に転倒後には、緩みやすくなりますので必ず点検してください。

《1. 取付手順》

1. 純正[ヘッドライトASSY]を止めている純正[ボルト, ソケットスペシャル 6X25]を取り外します。(Hondaサービスマニュアル参照)
2. 付属のバイザーステーを、純正[ヘッドライトASSY]へ先に取り外した純正ボルトを使用して仮止めします(図1参照)
3. バイザーステーを車体メーターステーへ押し付けながら車体左側から本締めしていきます。
4. 車体右側ボルトを先に締めたボルトが緩まないように十分に注意しながら本締めします。
5. メーターバイザーを取り付けます。

※スロットリヤがメーターバイザーに接触する場合、付属の結束バンド、プッシュボタンを使用してクリアランスを調整します。

(リヤの動きを妨げないように注意) (図2参照)

※ハンドルを左右いっぱいにきり、各部に干渉が無い事及び配線類に無理なテンションがかかっていない事を確認してください。必要に応じてスロットリヤの取り出し角度を調整して下さい。

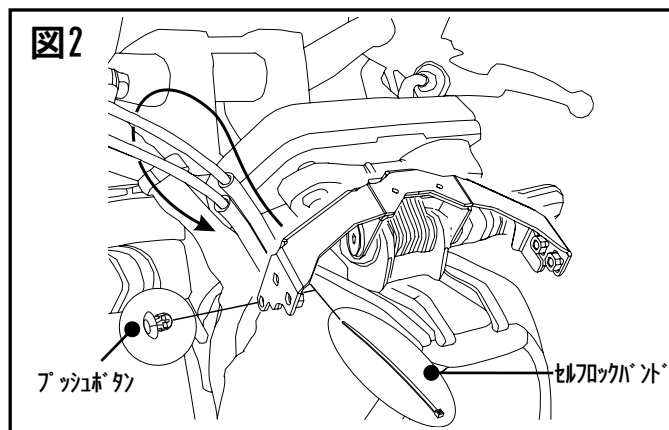
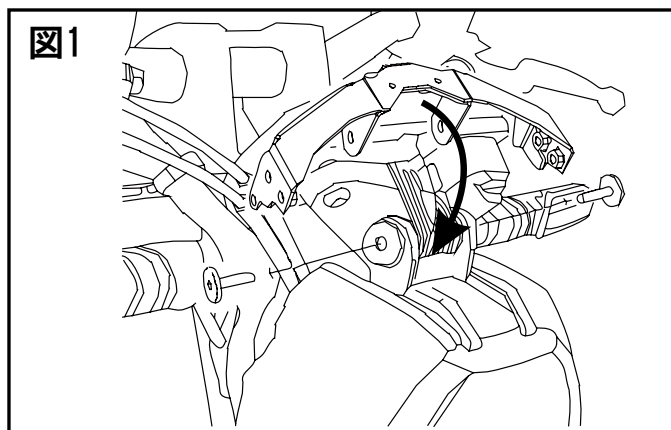

本説明書は末永く保管し、メンテナンス等の機会には、活用するようにして下さい。

製品上の問題点、取付け時の不明点等がありましたら、お気軽にお電話にてお問い合わせ下さい。

記載内容、価格、仕様等は、製品改良のため、予告なしに変更する場合があります。

(株) モリワキエンジニアリング

〒513-0825 三重県鈴鹿市住吉町6656-5

Tel 059-370-0090 Fax 059-370-0152

HP <http://www.moriwaki.co.jp>