

MORIWAKI SPROCKET GUARD

HONDA CT125 '20-'22/'23

[Part No.] 52156-201S8-00

取扱説明書

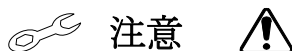

- このマニュアルはメカニックなどモーターサイクルの基本的な技能や整備知識を持った人を対象として編集しています。したがって、技能や知識を持っていない人が本書のとおり整備しても正しい整備が出来ないことがあります。
- 車両に、改造がありますと装着できない場合があります。不適当な改造車への取り付けによる破損等の返品はお受け出来ませんのであらかじめご了承下さい。
- 転倒歴のある車両では、取り付けることができない場合があります。確実に取り付けることができない場合には本製品を使用しないで下さい。

部品構成図

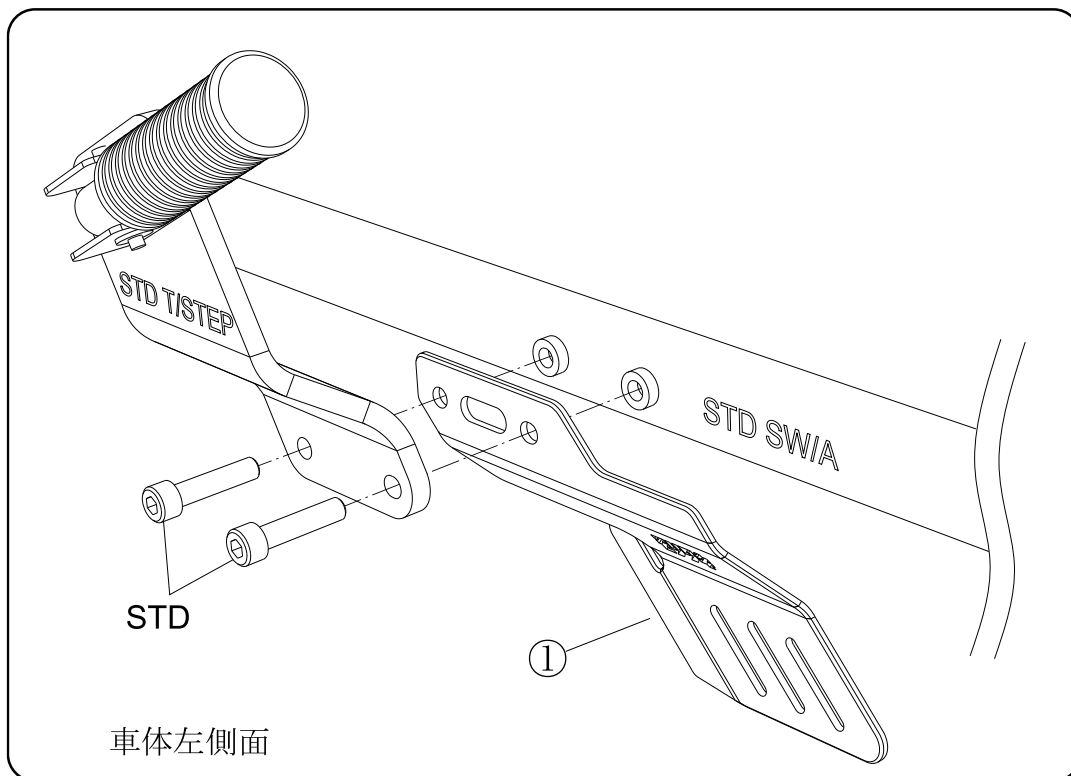

※図中「STD」とはメーカー純正部品の事であり、取り付けに流用します。

【構成品】

NO.	部品番号	商品名	数量	単価(税込)
1	52156-201S8-00	スプロケットガード	1	¥6,380

【適合車種】

'20- '22/ '23 CT125 ハンターカブ (2BJ-JA55/8BJ-JA65)

【準備物】

〈工具〉・8mm ヘキサゴンレンチ・・・1本 ・トルクレンチ ・モリワキメンテナンスマット等

1. 純正部品の取り外し

車体左側の純正タンデムステップを取り外します

2. 製品取り付け

部品構成図を参考に取り外した純正タンデムステップとスイングアームの間にスプロケットガードを挟み込むように純正ボルトを使用して取り付けます。この時点では手締めで仮組しておきます。

3. 取り付け仕上げ

規定トルクで本締めしていきます。

・タンデムステップ M8 締め付けトルク(33[N・m] / 3.3[kgf・m])

■本説明書は保管し、メンテナンス等の機会に活用するようにして下さい。■製品上の問題点、取り付け時の不明点等がありましたら、お気軽にお問い合わせ下さい。■記載内容、価格、仕様等は品質改善のため、予告なしに変更する場合があります。

製造元：株式会社モリワキエンジニアリング

〒513-0825 三重県鈴鹿市住吉町 6656-5 Tel 059-370-0090 Fax 059-370-0152 Home Page <http://www.moriwaki.co.jp>