

MORIWAKI アンダーカウル, セット

HONDA VTR1000F

610-158-0001 : アンダーカウル, セット

612-158-0001 : カウルステー, セット

【構成品】

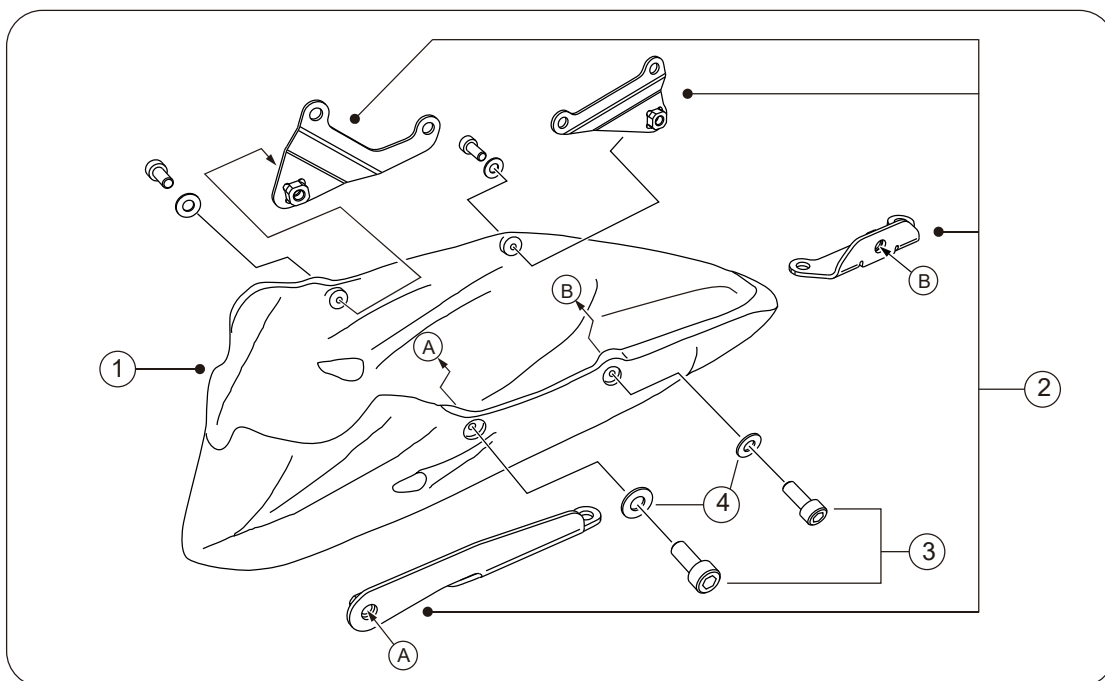

No.	部品番号		部品名	数量
1	610-158-0001		アンダーカウル,セット	1
2		612-158-0001	カウルステー, セット	1
3		970000-06015	キャップボルト 6x15	4
4		990000-06000	ワッシャ 6	4

⚠ 注意

- このマニュアルは整備士などモーターサイクルの基本的な技能や整備知識を持った方向けに編集しています。部品の取り外し、取り付けは車両メーカーのサービスマニュアルに従って下さい。
- CFRP製品には、微細な「繊維ずれ」等、製法に由来する特有の表情が見られる場合があります。均一でない場合がありますのでご了承下さい。
- 本製品は、HONDA純正マフラー及び、モリワキ“ZERO”シリーズマフラーに適合します。その他のマフラーとの適合は確認しておりませんので、あらかじめご了承下さい。
- 転倒歴のある車両では、取り付けることができない場合があります。確実に取り付けることができない場合には本製品を使用しないで下さい。
- 走行の振動により取り付け部が緩むことがあります。定期的な点検と整備で、装着状態と機能に異常が無い事を確認して下さい。

【適合車】 HONDA '97- VTR1000F (SC36)

【準備物】 工具等

10mmボックスレンチ 1本

5mm六角棒レンチ 1本

【作業工程】

『1. 純正カウルの取り外し』

- ① エンジンアンダーカウルとカウルステーを外します。
- ② 左右カウルステーそれぞれをオイルパン、R. クランクケースカバーから外します。

注意



この時に、外したボルトはすぐに元に取り付けて下さい。外したままで長時間放置しますと、オイル漏れの原因となります。

『2. モリワキカウルの取り付け』

- ① クランクケースカバー、オイルパンに付属のカウルステーを取り付けます。

この時取り付けるボルト穴は、図を参照してください。

注意



この時も、外したボルトはすぐに取り付けて下さい。外したままで長時間放置しますと、オイル漏れの原因となります。

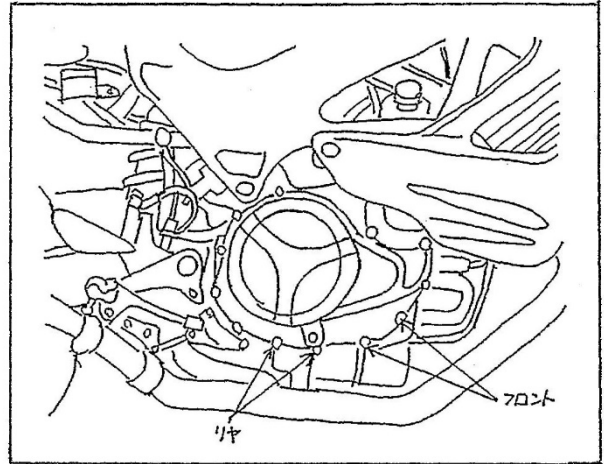

- ② アンダーカウルを取り付けます。



カウル取り付け時にカウルステーと、カウルの位置が合わない場合には①の工程で固定したボルトを一度緩め、ステーの位置を調整し、再度固定してください。

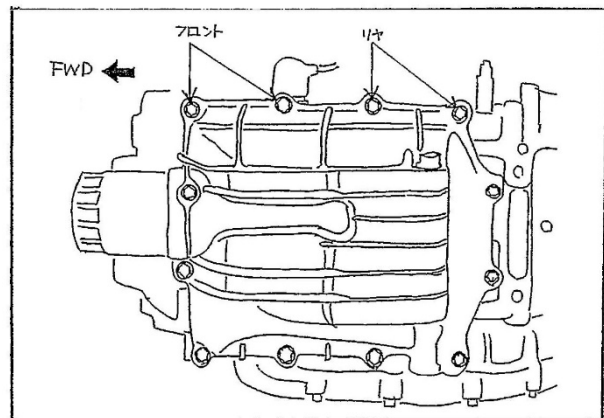

『3. 取り付け確認』

- ① エンジン始動前の確認
 - 各部の干渉が無い。特にマフラー部分。
 - オイルパン、R. クランクケースカバーよりオイル漏れがないか。
- ② エンジン始動後の確認
 - カウルに焦げが無い、異常な振動が無い。

■オイル、オイルフィルター交換時にはアンダーカウルは外してください。また、定期的に製品の状態や取り付け部の緩みや不具合が無いか整備点検してください。

■記載内容、価格、仕様等は製品改善のため、予告なしに変更する場合があります。

株式会社モリワキエンジニアリング

〒513-0825 三重県鈴鹿市住吉町 6656-5

Tel 059-370-0090 Fax 059-370-0152

Home Page <http://www.moriwaki.co.jp>