

# MORIWAKI MX Slip-On ANO/WT/BP-χ Honda '23-CBR250RR

Part No: 01810-6K1W8-00 / 01810-6J1W8-00 / 01810-6R1W8-00

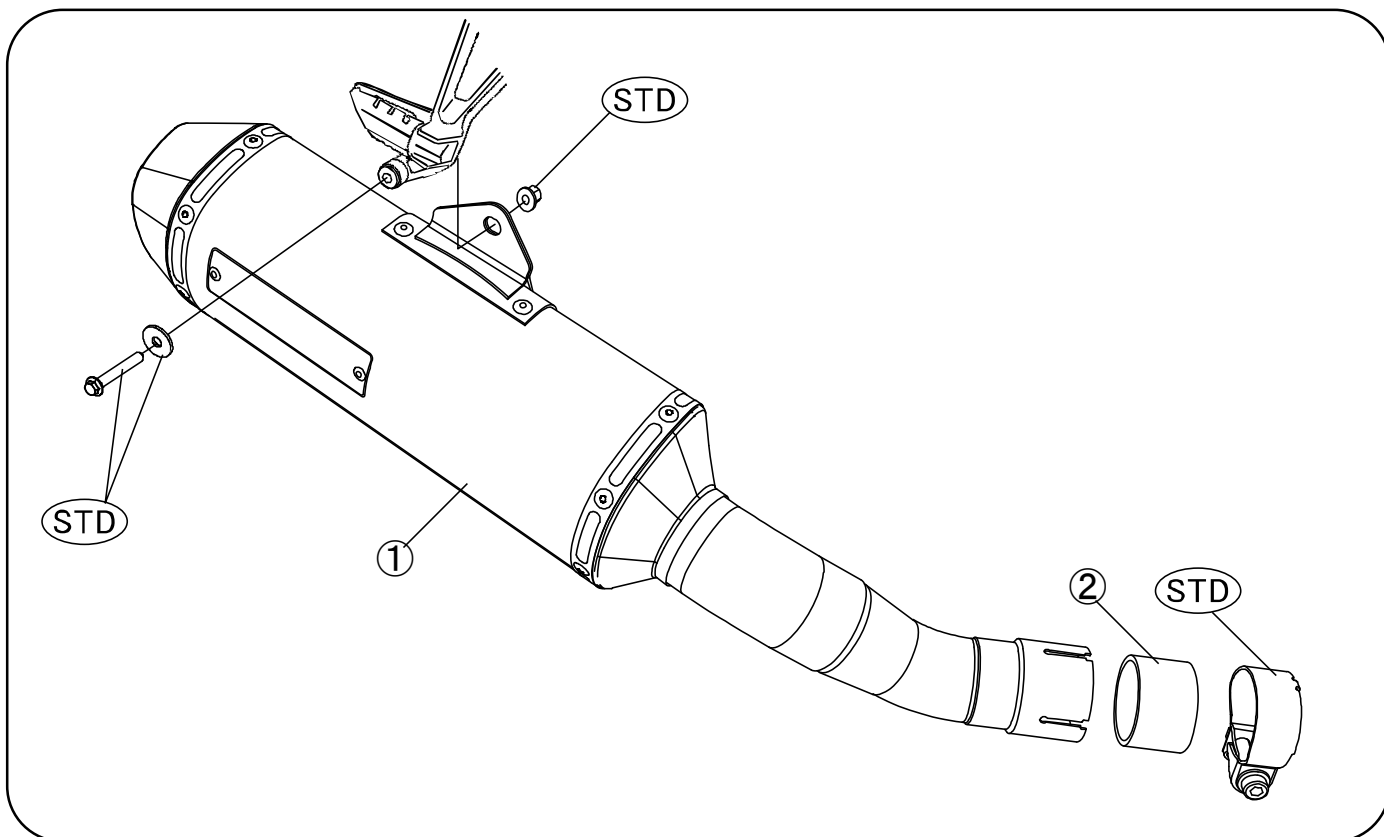

※図中「STD」とは車両メーカーの純正部品の事です。製品取り付けに再使用します。

【構成部品】

| No. | 部品番号           | 商品名             | 入数 | No.   | 部品番号           | 商品名   | 入数 |
|-----|----------------|-----------------|----|-------|----------------|-------|----|
| 1   | 18910-6K1W8-00 | マフラー COMP. ANO  | 1  | 2     | 18392-6K1P8-00 | ガスケット | 1  |
|     | 18910-6J1W8-00 | マフラー COMP. WT   | 1  |       |                |       |    |
|     | 18910-6R1W8-00 | マフラー COMP. BP-χ | 1  |       |                |       |    |
|     |                |                 |    | 取扱説明書 |                |       |    |

【製品仕様】

|      |                                 |          |                  |
|------|---------------------------------|----------|------------------|
| 製品名  | MORIWAKI MX SLIP-ON ANO/WT/BP-χ | 商品重量     | 2.5kg(STD:5.3kg) |
| 適合機種 | Honda '23-CBR250RR              | インジェクション | 純正状態             |
| 型式   | ホンダ・8BK-MC51                    | オイル交換    | 本製品着脱不要          |
| 排気音量 | 近接：91dB/加速：78dB                 | フィルター交換  | 本製品着脱不要          |
|      |                                 | JMCA認定番号 | JMCA1023007147   |

※規制値についてはJMCA ホームページをご確認下さい。URL: <https://jmca.gr.jp/>



【使用工具】

ソケットレンチ, スパナ, メガネレンチ 12mm  
トルクレンチ, 軍手, ウェス, 脱脂洗剤, モリワキメンテナンスマット

# Honda '23CBR250RR

## 【純正部品の取り外し】

車両の専用サービスマニュアルの手順に沿って、ノーマルマフラーを取り外して下さい。

※部品構成表の「STD」の印がある部品は再使用しますので紛失にご注意ください。また、純正サイレンサーは重量があるので取り外した際の落下などにもご注意ください。

## 【製品の取り付け】

① [①マフラー-COMP] に [②ガスケット] を差し込み、純正のマフラーバンドをセットします。

② マフラーを車体へ仮組みします。

※マフラー-COMPを純正フロントパイプに差し込み、STD ボルト、ワッシャー、ナットを使用し、車体へ仮組みします。

※注意：サイレンサーステーはタンデムステップの内側に固定して下さい。

③ ボルト、ナット類の本締めをします。

※以下の順序で本締めしていきます。

- ・マフラーバンド M8 締め付けトルク 22[N・m]
- ・サイレンサーステー M8 締め付けトルク 22[N・m]

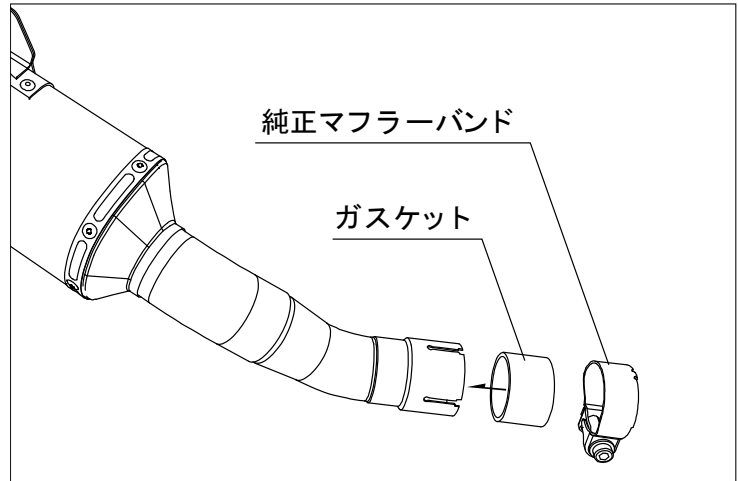

## 【取り付け確認】

- ・各部位ボルト、ナット類の締め忘れは無いか再確認して下さい。
- ・エンジン始動前に取扱説明書内の始動時の注意事項に従い、マフラー表面の汚れを除去して下さい。
- ・エンジンを始動し各部の排気漏れが無い事を確認します。
- ・エンジン始動後 15 分程度は慣らし運転を行ってください(吸音材の慣らし)。この時、白い排気ガスが出ることや、サイレンサー下部の水抜き穴から水蒸気等が出る場合がありますが、性能上問題ありません。



株式会社モリワキエンジニアリング

〒513-0825 三重県鈴鹿市住吉町 6656-5

Tel 059-370-0090 Fax 059-370-0152

WEBSITE <https://www.moriwaki.co.jp>